

Technisches Datenblatt Flachbeutelmaschine SP 240

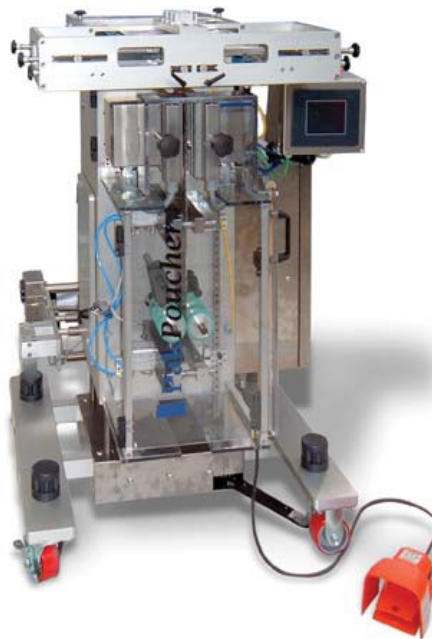

Technische Daten

Maximale Folienbreite	480 mm
Maximale Arbeitsbreite	240 mm
Minimale Beutelbreite	30 mm
Minimale Beutellänge	40 mm
Maximale Beutellänge	175 mm
Maximaler Foliendurchmesser	500 mm
Folienkerndurchmesser	76 mm
Maximale Taktzahl	60 Takte / min



Grundmaschine

cGMP konforme Konstruktion
 Folienaufnahme max 480 mm Breite
 SPS Steuerung mit Berührungsbildschirm
 Fotozellensteuerung für gesteuerten Druck
 Spannweite 76 mm Durchmesser und maximale
 Folienrollenbreite 480 mm

Optionen

Sonderspannung
 2 Folienabrollungen für unterschiedliche Folien für
 Beutel Vorder- und Rückseite
 Signiereinrichtung
 Drucker (unterschiedliche Systeme)
 Aufreißerleichterungen
 Lochstanzen
 Konturenstanzen
 Staubabsaugung

Dosiersysteme:

Hibar Pumpen

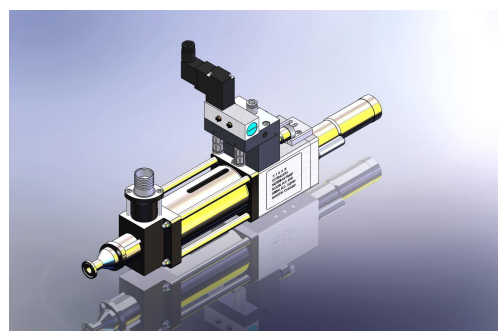
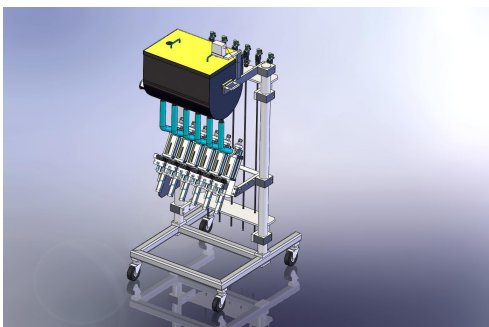

ViscoTec Pumpen

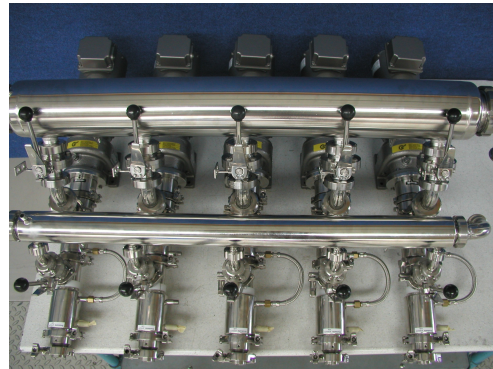
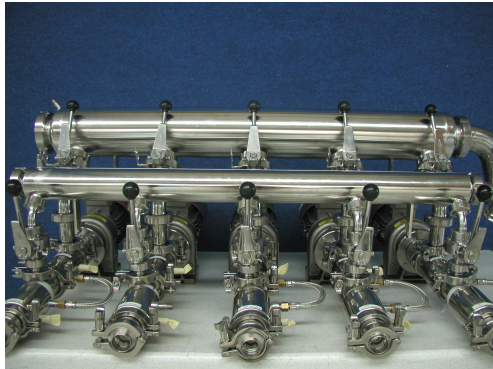

Schneckendosierungen

Schiebedosierung für frei fließende Granulate

Tablettendosierungen

Sonderzuführungen für verschiedenste Produkte.